

Como limpiar su tumbona Balliu.

La tela de las tumbonas Balliu está fabricada con hilo de alta tenacidad plastificado, está especialmente preparada para una larga duración y resistencia al desgaste. Los hilos han sido teñidos y tratados con una solución que impide la pérdida de color producida por la exposición al sol, así como las manchas producidas por la humedad.

De todas formas, como cualquier otro tejido, el de las tumbonas de tela puede desteñirse permanentemente debido a los aceites bronceadores, al sudor, al monóxido de carbono o a cualquier otra causa de origen natural como la savia desprendida de los árboles o de las hojas muertas. Esta posibilidad puede reducirse al mínimo con una limpieza inmediata después del contacto con estos agentes.

Elimine rápidamente la suciedad, el aceite bronceador o cualquier producto sólido con un cepillo suave y/o mediante un spray espolvoree la tela con una solución de un detergente suave en agua. Aclare siempre a fondo después de limpiar. No utilice lejía ni ningún otro tipo de disolvente.

La estructura de resina es impermeable por naturaleza al cloruro sódico atmosférico y a las manchas más habituales. Puede limpiarla con un spray adecuado o lavarla con agua y jabón.

La limpieza regular (diaria) de la tumbona de tela Balliu mediante un sistema de agua a presión KARCHER®, mantendrá el aspecto limpio y nuevo de este mobiliario de piscina que tan atractivo resulta para sus clientes más exigentes.

Como volver a estirar o reemplazar la tela de su tumbona Balliu

Usted mismo puede volver a estirar o reemplazar la tela de las tumbonas Balliu; con estas sencillas instrucciones, dos empleados experimentados podrán encordar una tumbona en seis minutos.

1.- Coloque la tumbona boca abajo sobre dos caballetes, con el respaldo abierto en la posición más elevada posible. Extienda y coloque la tela en su sitio adecuado, mediante las tres cuerdas elásticas (no suministradas) unidas a los ojales metálicos de la tela tal como se indica. Lo ideal sería que un empleado de mantenimiento se situara a cada extremo de la tumbona para efectuar las operaciones siguientes.

2.- Empiece a pasar el cordón a través de los ojales de la tela y de los agujeros de la estructura de resina. Comience en el centro del travesaño del respaldo ajustable de la tumbona hasta conseguir dos extremos iguales de cordón.

3.- Continúe encordando la tela simultáneamente a ambos lados del travesaño. Al llegar a las esquinas de la parte superior del respaldo, tire y extienda ambos extremos del cordón a cada lado de la tumbona.

4.- Continúe encordando ambos lados de la tumbona al mismo tiempo hasta llegar a la charnela posterior. Tire y extienda simultáneamente ambos extremos del cordón a cada lado de la tumbona. Quite la cuerda del centro.

5.- Ajuste y mantenga el respaldo de la tumbona en la posición más baja posible. Continúe encordando al mismo tiempo ambos lados de la parte central de la tumbona tal como se indica en el párrafo 3. Vuelva a extender y tire de ambos extremos del cordón antes de hacer la parte inferior de la tumbona. Quite las últimas dos cuerdas elásticas.

6.- Continúe encordando ambos lados de la parte inferior de la tumbona simultáneamente igual que hizo antes. Tire y extienda ambos lados del cordón en cuanto llegue a las esquinas inferiores de la tumbona.

7.- Termine el ensartado del travesaño inferior de la tumbona. Tire y extienda ambos extremos del cordón. Haga un nudo en ambos extremos junto a los agujeros que se hallan cerca del centro del travesaño inferior de la estructura de la tumbona.

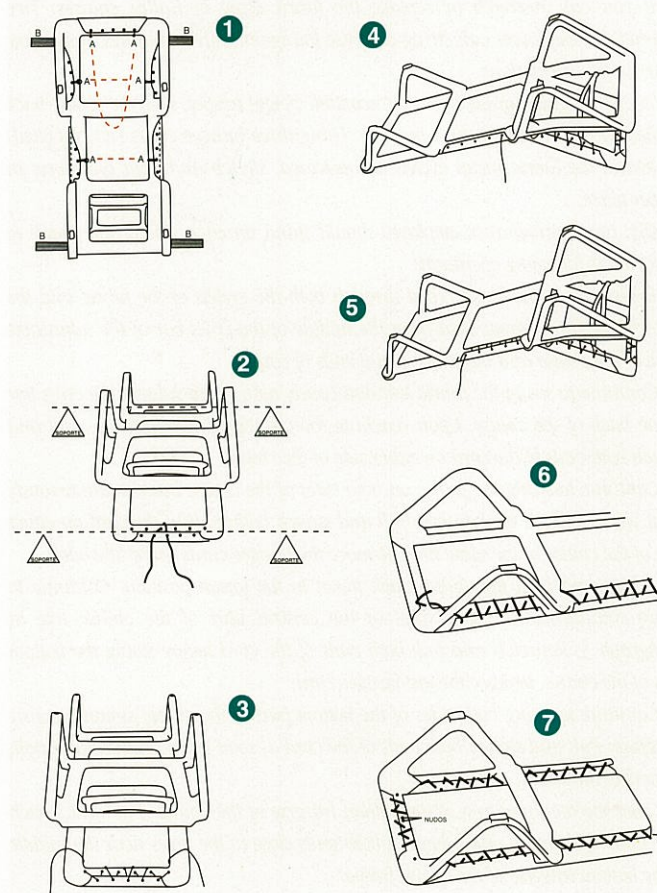

Fábrica y Oficinas:
Ctra. C-35, Km. 93,5 - Apartado de Correos 158
Tel. 34 972 39 71 00 - Fax 34 972 39 71 01
17455 Caldes de Malavella
Girona - Spain
<http://www.balliuexport.com>
e-mail: info@balliuexport.com

Delegación en Australia:
10&11 / 783 Kingsford Smith Drive, Eagle Farm
Tel. +61 (07) 3868 4182 - (07) 3868 4183 - Fax +61 (07) 3868 4185
BRISBANE, QLD 4009 - Australia
<http://www.balliuexport.com>
e-mail: bgf@balliuexport.com



INTEMPERIE
INCLEMENCY



THE BUILT-IN ANTIMICROBIAL PROTECTION
N 1748.01

How to clean your Balliu chaise

The Balliu sling chaise's fabric is made of heavy duty woven high quality plastic coated filament to resist tearing. The yarns are solution dyed and treated to resist fading by sunlight and mildew.

Meanwhile, like any other fabric, the chaise fabric may be permanently discolored by oil-based suntan lotions, body oils, carbon monoxide and other natural environmental soiling materials like sap from the trees or decaying foliage. This possibility can be minimized by cleaning immediately after contact. Remove soil, suntan oil and other solid matters promptly with a soft brush

and/or spray wash the fabric with a solution of mild detergent in water. Always rinse thoroughly after any cleaning. Do not use chlorine bleach on the fabric nor any aggressive solvent type materials.

The resin frame is naturally impervious to salt air chlorine and most common stains. Spray wash or clean with soft soap and water.

Regular (daily) spray washing of the Balliu sling chaises with high pressure KARCHER® or similar equipment will maintain the clean new look of this pool furniture and will keep it attractive and appealing for your refined patrons.

How to restretch or replace the fabric of your Balliu chaise

Even you can restretch or replace the fabric sling of Balliu chaises. Two experienced employees can string a chaise lounge in only 6 minutes. Just follow these simple instructions:

1.- Stage the chaise upside down on two table height trestles, with the chaise back opened in the highest possible position. Using three bungee cords (not supplied) hooked to the fabric metal eyelets as indicated, stretch and hold the fabric in proper place.

Ideally, one maintenance employee should stand on each side of the chaise to perform the following operations.

2.- Begin to run the elastic cord through both the eyelets of the fabric and the holes of the resin frame. Start from the middle of the cross bar of the adjustable back of the chaise and make two equal ends of cord.

3.- Continue to string the fabric simultaneously along both sides of the cross bar of the back of the chaise. Upon reaching the corners of the back top, pull and stretch both ends of the cord on either side of the chaise.

4.- Continue to string the fabric on both sides of the chaise back simultaneously until you reach the back hinge. Pull and stretch both ends of the cord on either side of the chaise at the same time. Remove the bungee cords under the back.

5.- Adjust and hold the chaise back down to the lowest position. Continue to string simultaneously both sides of the central part of the chaise like in paragraph 3. Restretch and pull both ends of the cord before doing the bottom part of the chaise. Remove the last bungee cord.

6.- Continue to string both sides of the bottom part of the chaise simultaneously as before. Pull and stretch both ends of the cord as soon as you reach the bottom corners of the chaise.

7.- Complete the threading of the bottom traverse of the chaise. Pull and stretch both ends of the cord. Tie a knot at both ends close to the holes near the middle of the bottom traverse of the chaise frame.

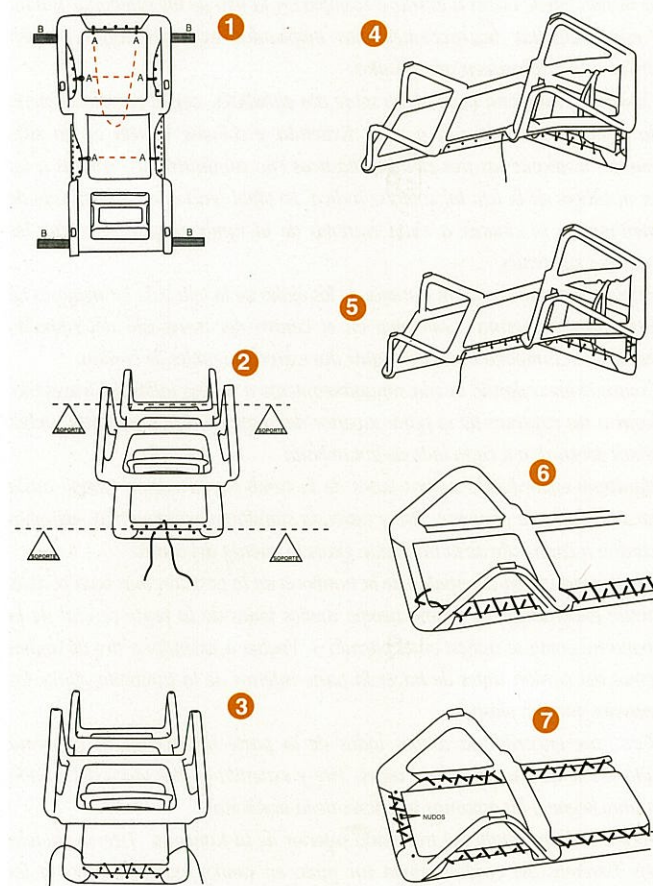

Factory and Head Office:
Ctra. C-35, Km. 93,5 - Apartado de Correos 158
Tel. 34 972 39 71 00 - Fax 34 972 39 71 01
17455 Caldes de Malavella
Girona - Spain
<http://www.balliuexport.com>
e-mail: info@balliuexport.com

Balliu Garden Furniture:
10&11 / 783 Kingsford Smith Drive, Eagle Farm
Tel. +61 (07) 3868 4182 - (07) 3868 4183 - Fax +61 (07) 3868 4185
BRISBANE, QLD 4009 - Australia
<http://www.balliuexport.com>
e-mail: bgf@balliuexport.com

